

Montageanleitung

Streifenvorhang, pendelnd, Befestigungsart: V-verschiebbar

I. Angelieferte Teile mit der Packliste vergleichen

- Palette / Karton mit PVC-Streifen und Montagmaterial
- Trägerrohr(e), Laufschiene(n)

II. Montage

- Trägerrohr (1) ab einer Vorhangbreite über 6 m mittels Rohrverbinder (2) verlängern.
- Ein Rohrende mit einem der Endstopfen (3) verschließen
- Trägerrohr zunächst mit einer der Haltemanschetten (4) versehen. Am Anfang und am Ende des Trägerrohrs die Haltemanschetten mit Schlitz und Bohrschraube befestigen.
- Im Anschluss die gelieferten Haltemanschetten, die Kunststoffrohre (6) (gem. Tabelle), und die Rollapparate (7) auf die Gesamtbreite gleichmäßig verteilen (gem. Skizze/Packliste).
Montage der Rollapparate: etwa pro lf. Meter 1 Stück.
Bei Typ 2/80 (5) werden neben den Rollapparaten links und rechts Haltemanschetten mit Ausklinkung montiert. Die gewünschte Überlappung der Streifen gem. Tabelle beachten.
- Das offene Rohrende mit dem zweiten Endstopfen verschließen.
- Den vormontierten Vorhangteile befestigen:
 - Bef.-Art **V-unter Sturz**: die doppelte/dreifache Laufschiene direkt in der Öffnung montieren
 - Bef.-Art **V-vor Sturz**: die Laufschiene mittels Bef.-Winkel direkt an der Wand vor die Öffnung montieren, Sturzkante abschließend.
 - Zwischenabstand der Laufschiene – Haltemuffen ca. 1.500 mm
- Die Vorhangteile mittels der Rollapparate in die Laufschiene einführen.
- Nun die einzelnen Streifen (8) auf die Gewindebolzen der Haltemanschetten (4) aufstecken und mit Gegenlasche (9), Scheibe und Mutter verschrauben. Bei der Montage der Streifen die Überlappungsbreite gem. Tabelle beachten.
Der letzte Streifen muss so verschraubt werden, dass er mit der Öffnungsbreite abschließt.
Evtl. müssen zusätzliche Befestigungslöcher in den Endstreifen gebohrt werden.
- Streifenlänge am Boden überprüfen und ggf. nachschneiden. Dieser Nachschnitt muss durch den Betreiber bei Bedarf später erneut durchgeführt werden.
- Bei verschiebbarer Ausführung ist darauf zu achten, dass die am Trägerrohr (1) montierte Feststellvorrichtung (falls vorhanden) außerhalb der Öffnung liegt, d.h. dass beim Verschieben die Vorhangteile nicht in die Öffnung ragen.
Zur Begrenzung des Verschiebeweges muss der Endanschlag (11) an der Seite der Feststellvorrichtung (10) und der Endstopper (12) an der gegenüberliegenden Seite an gewünschter Stelle angebracht werden.
Arretierbohrungen (16 mm dm) für Verriegelungsbolzen der Feststellvorrichtung in Lauf schiene bohren.

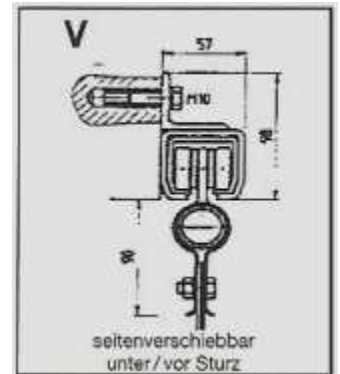

Typ	Breite in mm	Dicke in mm	Überlappung		Zwischenringe pro Streifen	Haltemanschetten
			mm	%		
2 / 80	200	2	80	80	1 x 31 mm	Anzahl Streifen + 1
3 / 60	300	3	90	60	2 x 62 mm	Anzahl Streifen + 1
3 / 80	300	3	120	80	1x31 mm, 1x62 mm	Anzahl Streifen + 1
3 / 100	300	3	150	100	1 x 62 mm	Anzahl Streifen + 1
4 / 60	400	4	120	60	3 x 62 mm	Anzahl Streifen + 1
4 / 80	400	4	160	80	1x31 mm, 2x62 mm	Anzahl Streifen + 1
4 / 100	400	4	200	100	2 x 62 mm	Anzahl Streifen + 1

